

【参考図】 ライン導水ブロックF型 構造図集 車両乗入部

【参考図】 ライン導水ブロックF型 構造図
車両乗入 テーパー N

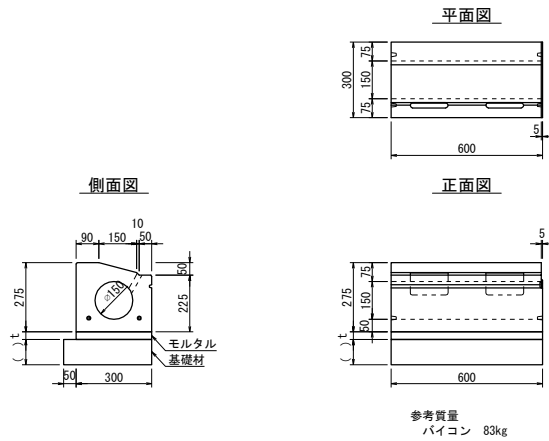

注記) 基礎材については、地盤状況に応じて基礎コンクリート等を適宜ご検討下さい。

【参考図】 ライン導水ブロックF型 構造図
車両乗入 フラット5CM N

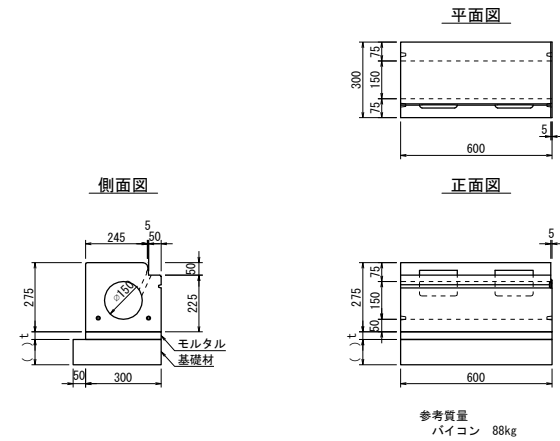

注記) 基礎材については、地盤状況に応じて基礎コンクリート等を適宜ご検討下さい。

名 称	【参考図】 ライン導水ブロックF型 構造図集 車両乗入部		
	縮尺	年月日	2018 年 11 月 06 日
1/30			ライン導水ブロック工業会員